

USER'S MANUAL (ENG)

Wireless charger 3in1 stand; model no. V1380-03; lot no.: ZZ-212/23/IMP

Product specification:

Input voltage: 5V/3A 9V/3A Input power : 27W (MAX); USB-C port

Output power: 15W/10W/7.5W/5W/3W/2W

Charging efficiency: 70%-80%

Product Outline:

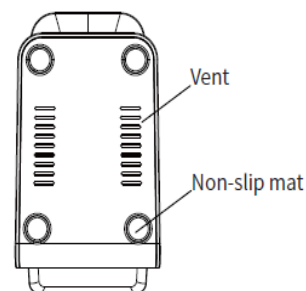
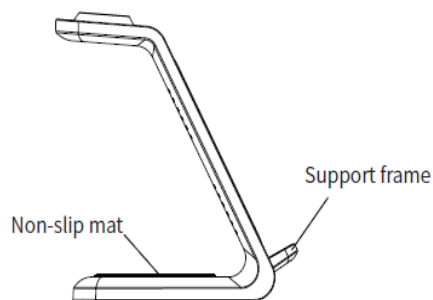
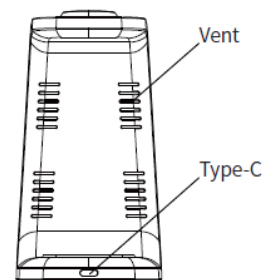
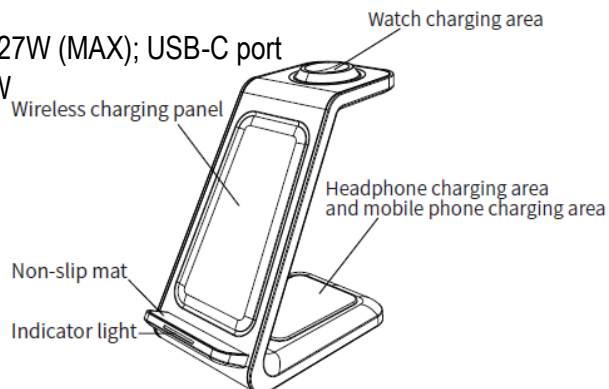

Applicable Devices

1. Devices with built-in quick charge/normal charge wireless receiver.
2. Devices with outer-face wireless charging receiver.
3. Devices with wireless charging receiver in its protection case .

Note: All devices must be Qi standard.

Package include:

1* Multifunctional Wireless Charger, 1* USB Cable, 1* User Manual

Operation manual

Connect the wireless charger to the AC power supply source with the power adapter (not included in package), turn on the wireless charger, the indicator light blinks red and blue alternately for 3 times and then turns red, entering the standby mode. Place the device which You want to be charged, vertically or horizontally in the centre of the one of the wireless charging area until your device begins to charge.

The LED status indicator turns red in standby mode. The LED status indicator turns purple when the mobile phone is charging. The LED status indicator turns blue light, when the headset and phone charged together at the same time.

Warnings

- Please keep the charger away from water or other liquids. Do not use the product in places with extreme heat and humidity. Working temperature is up to 45 Celsius degrees Do not knock, drop, puncture or squeeze the product. Indoor use only.
- If you need to clean the charger, please make sure it is power off and use dry cloth.
- Do not dismantle or repair the charger by yourself to avoid damaging electronic components contained in the charger or cause other damages.
- Keep the charger (distance over 50 cm is suggested) away from implanted medical devices (o avoid potential interference to the implanted medical devices).
- The charger uses electromagnetic inductive charging technology, please do not place any foreign materials (in particular metal objects) between the charger and the mobile device.
- Do not use this item without supervision of adult person.
- Do not dispose of the device with household waste. For disposal it should be transferred to a specialized disposal company.

PRODUCER:

AXPOL Trading sp. z o.o. ul. Krzemowa 3, Zlotniki, 62-002 Suchy Las, Poland



This product complies with the current provisions of the Electromagnetic Compatibility Directive (EMC) 2014/30/EU and the Radio Equipment Directive 2014/53/EU and the Restriction of the Use of Certain Hazardous Substances Directive (ROHS) 2011/65/EU and (EU) 2015/863 and proper harmonized standards. To receive full text of the EU declaration of conformity, visit www.axpol.com.pl (search on reference).

INSTRUKCJA OBSŁUGI (PL)

Bezprzewodowa ładowarka 3w1 ze stojakiem; model nr. V1380-03; nr serii: ZZ-212/23/IMP

Specyfikacja produktu:

Napięcie wejściowe: 5 V/3 A 9 V/3 A Moc wejściowa: 27 W (MAX); Port USB-C Watch charging area

Moc wyjściowa: 15W/ 10 W/ 7,5W/ 5W/ 3W/ 2W

Wydajność ładowania: 70%-80%

Zarys produktu:

1. Watch charging area - Obszar ładowania zegarka
2. Wireless charging panel - Panel ładowania bezprzewodowego
3. Non-slip mat - Mata antypoślizgowa
4. Indicator light - Lampka kontrolna
5. Headphone charging area and mobile phone charging area - Obszar ładowania słuchawek i telefonu
6. Vent - Wylot powietrza
7. Support frame - Rama nośna

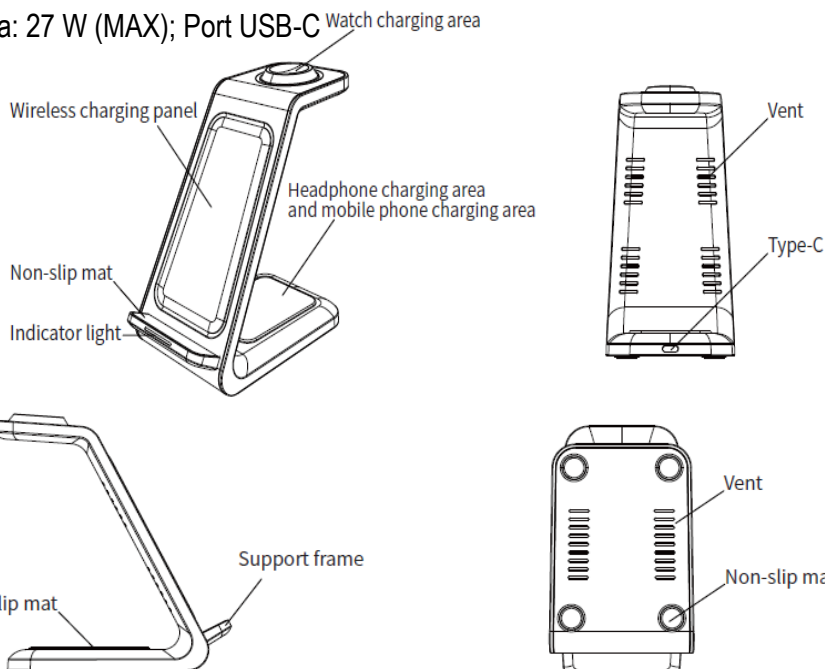

Kompatybilne urządzenia

1. Urządzenia z wbudowanym odbiornikiem bezprzewodowym szybkiego ładowania/normalnego ładowania.
2. Urządzenia z zewnętrznym odbiornikiem ładowania bezprzewodowego.
3. Urządzenia z odbiornikiem ładowania bezprzewodowego w etui ochronnym.

Uwaga: wszystkie urządzenia muszą być w standardzie Qi.

Zestaw zawiera:

1 * wielofunkcyjna bezprzewodowa ładowarka, 1 * kabel USB, 1 * instrukcja obsługi



Instrukcja obsługi

Podłącz ładowarkę bezprzewodową do zasilania sieciowego za pomocą zasilacza (brak w zestawie), włącz ładowarkę bezprzewodową, kontrolka zamiga na przemian na czerwono i niebiesko 3 razy, a następnie zmienia kolor na czerwony, przechodząc w tryb czuwania. Umieść urządzenie, które chcesz naładować, pionowo lub poziomo na środku jednego z obszarów ładowania bezprzewodowego, aż urządzenie zacznie się ładować.

Wskaźnik stanu LED zmienia kolor na czerwony w trybie gotowości. Wskaźnik stanu LED zmienia kolor na fioletowy podczas ładowania telefonu komórkowego. Wskaźnik stanu LED świeci na niebiesko, gdy zestaw słuchawkowy i telefon ładują się jednocześnie.

Ostrzeżenia

- Trzymaj ładowarkę z dala od wody i innych płynów. Nie używaj produktu w miejscach o ekstremalnie wysokiej temperaturze i wilgotności. Temperatura pracy wynosi do 45 stopni Celsjusza. Nie uderzaj, nie upuszczaj, nie przekłuwaj ani nie ściskaj produktu. Do użytku wewnątrz.
- Jeśli chcesz wyczyścić ładowarkę, upewnij się, że jest wyłączona i użyj suchej szmatki.
- Nie demontuj ani nie naprawiaj ładowarki samodzielnie, aby uniknąć uszkodzenia elementów elektronicznych znajdujących się w ładowarce lub spowodowania innych uszkodzeń.
- Trzymaj ładowarkę (zalecana odległość powyżej 50 cm) z dala od wszczepionych urządzeń medycznych (unikaj potencjalnych zakłóceń wszczepionych urządzeń medycznych).
- Ładowarka wykorzystuje technologię ładowania indukcyjnego elektromagnetycznego, dlatego pomiędzy ładowarką a urządzeniem mobilnym nie należy umieszczać żadnych ciał obcych (w szczególności przedmiotów metalowych).
- Nie używaj tego przedmiotu bez nadzoru osoby dorosłej.
- Nie wyrzucaj urządzenia razem z odpadami domowymi. W celu utylizacji należy przekazać go wyspecjalizowanej firmie zajmującej się utylizacją.

PRODUCENT:

AXPOL Trading sp. z o.o. ul. Krzemowa 3, Złotniki, 62-002 Suchy Las, Polska



Ten produkt jest zgodny z obowiązującymi przepisami dyrektywy w sprawie kompatybilności elektromagnetycznej (EMC) 2014/30/UE i dyrektywy w sprawie urządzeń radiowych 2014/53/UE oraz dyrektywy w sprawie ograniczeń stosowania niektórych substancji niebezpiecznych (ROHS) 2011/65/UE oraz (UE) 2015/863 i odpowiednie normy zharmonizowane. Aby otrzymać pełny tekst deklaracji zgodności UE, odwiedź stronę www.axpol.com.pl (szukaj po kodzie produktu).

BENUTZERHANDBUCH (DE)

3-in-1-Ständer für kabelloses Ladegerät; Modell Nr. V1380-03; Los-Nr.: ZZ-212/23/IMP

Produktspezifikation:

Eingangsspannung: 5V/3A 9V/3A Eingangsleistung: 27W (MAX); USB-C-Anschluss

Ausgangsleistung: 15 W/10 W/7,5 W/5 W/3 W/2 W

Ladeeffizienz: 70–80 %

Produktübersicht:

1. Watch charging - Ladebereich beobachten –
2. Wireless charging panel – Kabelloses Ladepanel
3. Non-slip mat - Rutschfeste Matte
4. Indicator light - Kontrollleuchte
5. Headphone charging area and mobile phone charging area - Ladebereich für Kopfhörer und Ladebereich für Mobiltelefone
6. Vent – Entlüften
7. Support frame – Stützrahmen

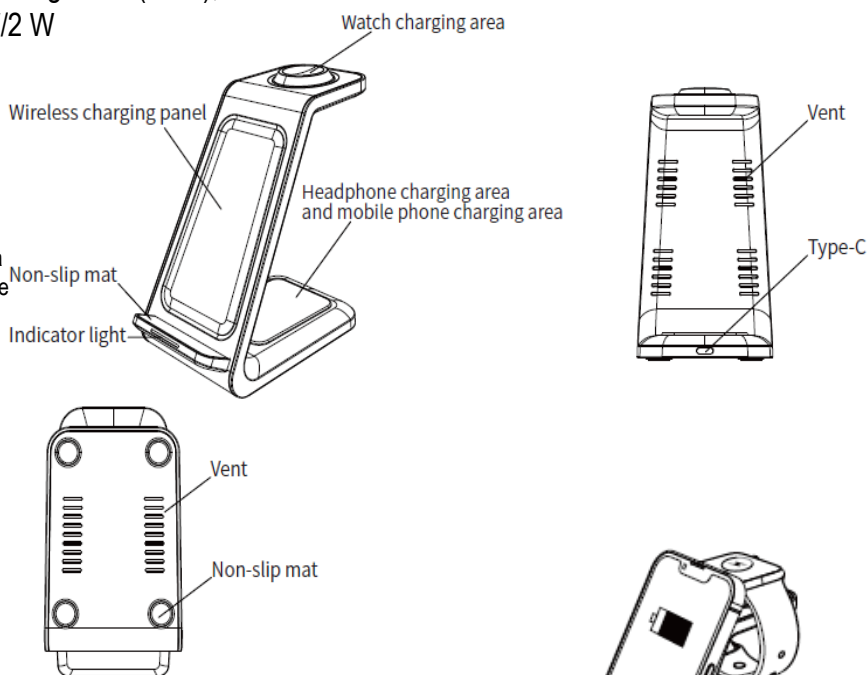

Anwendbare Geräte

1. Geräte mit integriertem Schnelllade-/Normallade-Funkempfänger.
2. Geräte mit kabellosem Ladeempfänger an der Außenseite.
3. Geräte mit kabellosem Ladeempfänger in der Schutzhülle.

Hinweis: Alle Geräte müssen Qi-Standard sein.

Paket enthalten:

1* Multifunktionales kabelloses Ladegerät, 1* USB-Kabel, 1* Benutzerhandbuch

Bedienungsanleitung

Schließen Sie das kabellose Ladegerät mit dem Netzteil (nicht im Lieferumfang enthalten) an die Wechselstromquelle an, schalten Sie das kabellose Ladegerät ein, die Kontrollleuchte blinkt dreimal abwechselnd rot und blau und wird dann rot und wechselt in den Standby-Modus. Platzieren Sie das Gerät, das Sie aufladen möchten, vertikal oder horizontal in der Mitte des kabellosen Ladebereichs, bis Ihr Gerät mit dem Aufladen beginnt.

Im Standby-Modus leuchtet die LED-Statusanzeige rot. Die LED-Statusanzeige leuchtet lila, wenn das Mobiltelefon aufgeladen wird. Die LED-Statusanzeige leuchtet blau, wenn Headset und Telefon gleichzeitig aufgeladen werden.

Warnungen

- Halten Sie das Ladegerät von Wasser und anderen Flüssigkeiten fern. Verwenden Sie das Produkt nicht an Orten mit extrem hoher Temperatur und Luftfeuchtigkeit. Die Betriebstemperatur beträgt bis zu 45 Grad Celsius. Das Produkt nicht schlagen, fallen lassen, durchstechen oder quetschen. Für den Innenbereich.
- Wenn Sie das Ladegerät reinigen möchten, stellen Sie sicher, dass es ausgeschaltet ist und verwenden Sie ein trockenes Tuch.
- Zerlegen oder reparieren Sie das Ladegerät nicht selbst, um eine Beschädigung der elektronischen Komponenten im Ladegerät oder andere Schäden zu vermeiden.
- Halten Sie das Ladegerät (empfohlener Abstand über 50 cm) von implantierten medizinischen Geräten fern (vermeiden Sie mögliche Störungen mit implantierten medizinischen Geräten).
- Das Ladegerät nutzt elektromagnetisch-induktive Ladetechnologie, daher sollten sich keine Fremdkörper (insbesondere Metallgegenstände) zwischen dem Ladegerät und dem Mobilgerät befinden.
- Benutzen Sie diesen Artikel nicht ohne Aufsicht eines Erwachsenen.
- Entsorgen Sie das Gerät nicht im Hausmüll. Zur Entsorgung sollte es einem spezialisierten Entsorgungsunternehmen übergeben werden.



Producer: AXPOL Trading sp. z o. o.

Straße Krzemowa 3, Złotniki, 62-002 Suchy Las, Polen

MANUEL D'UTILISATION (FR)

Support de chargeur sans fil 3 en 1 ; numéro de modèle. V1380-03 ; lot n° : ZZ-212/23/IMP

Spécification de produit:

Tension d'entrée : 5 V/3 A 9 V/3 A Puissance d'entrée : 27 W (MAX) ; Port USB-C

Puissance de sortie : 15 W/10 W/7,5 W/5 W/3 W/2 W.

Efficacité de charge : 70 % à 80 %

Présentation du produit :

1. Watch charging - Chargement de la montre
2. Wireless charging panel – Panneau de chargement sans fil
3. Non-slip mat - Tapis antidérapant
4. Indicator light - Voyant lumineux
5. Headphone charging area and mobile phone charging area
- Zone de chargement des écouteurs
et zone de chargement du téléphone portable
6. Vent - Évent
7. Support frame – Cadre de support

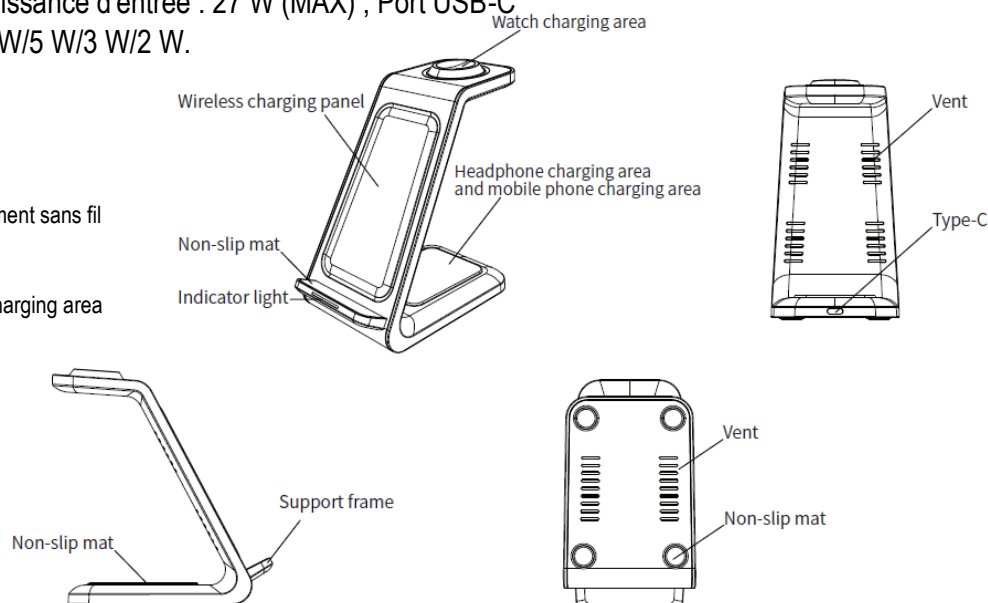

Appareils compatibles

1. Appareils avec récepteur sans fil intégré à charge rapide/charge normale.
2. Appareils dotés d'un récepteur de charge sans fil externe.
3. Appareils avec récepteur de charge sans fil dans un étui de protection.

Remarque : tous les appareils doivent être conformes à la norme Qi.

L'ensemble contient :

1 * chargeur sans fil multifonctionnel, 1 * câble USB, 1 * manuel d'utilisation

Manuel de l'Utilisateur

Connectez le chargeur sans fil à l'alimentation secteur avec l'adaptateur secteur (non inclus), allumez le chargeur sans fil, le voyant clignote alternativement en rouge et bleu 3 fois, puis devient rouge et passe en mode veille. Placez l'appareil que vous souhaitez charger verticalement ou horizontalement au centre de l'une des zones de chargement sans fil jusqu'à ce que l'appareil commence à se charger.

L'indicateur d'état LED devient rouge en mode veille. L'indicateur d'état LED devient violet lorsque votre téléphone mobile est en charge. L'indicateur d'état LED s'allume en bleu lorsque le casque et le téléphone se chargent simultanément.

Avertissements

- Gardez le chargeur à l'écart de l'eau et d'autres liquides. N'utilisez pas le produit dans des endroits où la température et l'humidité sont extrêmement élevées. La température de fonctionnement peut atteindre 45 degrés Celsius. Ne frappez pas, ne laissez pas tomber, ne percez pas et ne pressez pas le produit. Pour usage intérieur.
- Si vous souhaitez nettoyer le chargeur, assurez-vous qu'il est éteint et utilisez un chiffon sec.
- Ne démontez pas et ne réparez pas le chargeur vous-même pour éviter d'endommager les composants électroniques du chargeur ou de causer d'autres dommages.
- Gardez le chargeur (distance recommandée supérieure à 50 cm) à l'écart des dispositifs médicaux implantés (évités les interférences potentielles avec les dispositifs médicaux implantés).
- Le chargeur utilise une technologie de charge électromagnétique inductive, donc aucun objet étranger (en particulier des objets métalliques) ne doit être placé entre le chargeur et l'appareil mobile.
- N'utilisez pas cet article sans la surveillance d'un adulte.
- Ne jetez pas l'appareil avec les ordures ménagères. Pour son élimination, il doit être confié à une entreprise d'élimination spécialisée.

PRODUCER:

AXPOL Trading sp. z o.o. ul. Krzemowa 3, Zlotniki, 62-002 Suchy Las, Poland

